

## Triton

Clemens Weisshaar, 2007

# ClassiCon

Classic Contemporary Design



Passionierte Bargänger kennen das Dilemma: Barhocker sehen entweder gut aus, oder sie sind bequem – aber selten beides gleichzeitig. Mit Triton ist es gelungen, die vermeintlichen Widersprüche zu versöhnen. Dank seiner körpergerecht geformten Sitzschale ist er ungewöhnlich komfortabel. Zugleich ist er auf eine sehr souveräne Art überraschend unkompliziert – und harmoniert durch die vielen Oberflächen- und Farbvarianten mit den unterschiedlichsten Einrichtungskonzepten. Besonders Frauen werden den Barhocker lieben, denn der Designer Clemens Weisshaar hat sogar an einen Haken unter der Sitzfläche gedacht, an dem weibliche Gäste ihre Handtasche aufhängen können. Clever, oder?

Les passionnés de bars connaissent le dilemme : les tabourets sont soit beaux ou confortables, ils sont rarement les deux à la fois. Triton est parvenu à réunir ces prétendues incompatibilités. Grâce à son siège ergonomique, il est particulièrement confortable. Il est en même temps étonnamment simple tout en gardant son caractère souverain – et il s'accorde, grâce aux nombreuses variantes de revêtements de surface et de couleurs, avec les agencements les plus divers. Ce sont surtout les femmes qui apprécieront ce tabouret, car le designer Clemens Weisshaar a même pensé à mettre sous l'assise un crochet auquel elles peuvent accrocher leur sac à main. Judicieux, non ?

Passionate bar hoppers are familiar with this common dilemma: bar stools either look good or they are comfortable – but rarely both at the same time. Triton has finally succeeded in reconciling this supposed contradiction. Thanks to its anatomically formed seat, it is unusually comfortable. But it also exudes a surprisingly uncomplicated self-assurance – and comes in a host of surface and colour variations to harmonise with a wide range of decorating concepts. Women will especially love this barstool, because designer Clemens Weisshaar has even included a hook under the seat to hang up a handbag. Isn't that clever?

Los asiduos de los bares conocen bien el dilema: los taburetes o bien tienen una apariencia atractiva, o bien resultan cómodos, pero rara vez se dan las dos circunstancias al mismo tiempo. Con Triton se ha logrado reconciliar esa supuesta contradicción. Gracias a su asiento, que se adapta al perfil del cuerpo, resulta inusitadamente cómodo. Al mismo tiempo, posee un estilo superior, pero sorprendentemente sencillo y que resulta fácilmente combinable, gracias a las muchas variantes de superficies y colores de que puede disponer, dentro de los conceptos de mobiliario más diferenciados. Especialmente las mujeres se enamorarán de este taburete, ya que el diseñador Clemens Weisshaar ha ideado incluso un gancho bajo el asiento en el que las clientes femeninas del bar pueden colgar su bolso. Muy agudo, ¿no?

# Triton

Clemens Weisshaar, 2007

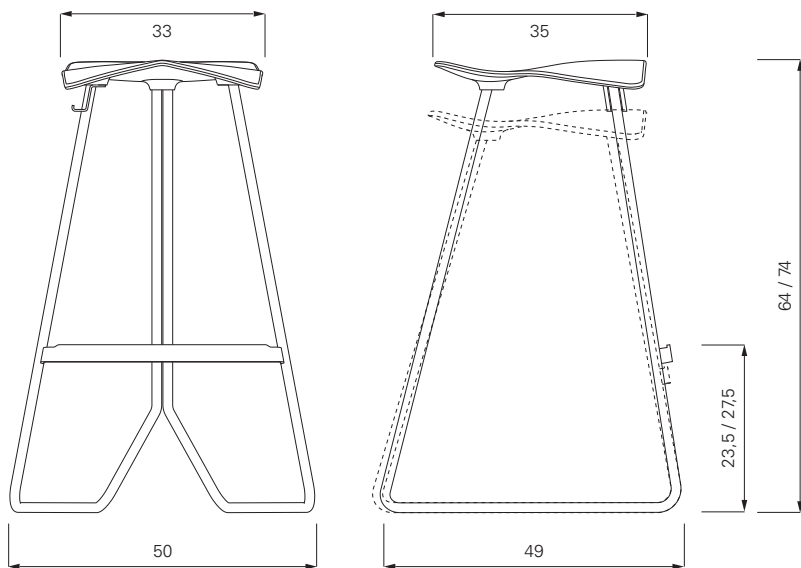

Barhocker mit Gestell aus Stahl, verchromt oder schwarz pulverbeschichtet mit Feinstruktur. Sitzschale aus Polyurethan, farbig lackiert. Erhältlich auch mit Überzug aus Kernleder in schwarz oder weiß. Unterseitig mit Haken für Handtaschen. Details, Farbauswahl und europäische Prüfnormen siehe Preisliste.

Bar Stool with frame of steel, chromium-plated or powder-coated, fine texture. Seat shell of rigid polyurethane, colour-varnished. Also available with cover of bend leather in black or white. Handbag hook underneath the shell. Details, colours and European standard tests see price list.

Tabouret de bar avec structure en acier chromé ou laqué par poudrage électrostatique. Assise en polyuréthane rigide et de couleur laqué. Aussi disponible avec revêtement en cuir noir ou blanc. Crochet au-dessous pour accrocher le sac à main. Détails, choix des couleurs et normes d'essais européennes, voir la liste de prix.

Taburete de bar con estructura de acero cromado o microestructura de laca pulverizada. Asiento de poliuretano, barnizado en color. También disponible con forro de cuero ceñido en negro o blanco. Parte inferior con gancho para bolsos de señora. Detalles, colores y normas europeas probado ver lista de precios.



Weiß white



Counter kitchen height

# Clemens Weisshaar

